

DIRECTIVES DE BRANDING POUR LES VÉLOS

1. IMPORTATION DU LOGO ET DES ÉLÉMENTS GRAPHIQUES:

Importez et placez le logo original vectorisé (converti en chemins) sur le modèle de vélo. Idéalement, le logo doit être un fichier AI, EPS, SVG ou PDF. Pour les fichiers photo/image, nous recommandons d'intégrer des fichiers JPG, PNG ou PSD d'au moins 72 dpi en taille originale (voir également la page «Préparation des données»).

2. PEINTURE DE BASE / COULEUR DU VÉLO:

La base de votre image de marque personnalisée est la couleur de fond de votre vélo de street food. Pour cela, l'ensemble du corps du vélo est recouvert d'un revêtement en poudre de haute qualité, disponible en gris anthracite standard ou dans une couleur RAL Classic de votre choix. Sur demande et moyennant un supplément, il peut également être peint avec une peinture automobile triple couche robuste dans la couleur de votre choix (RAL / NCS). Vous pouvez facilement convertir vous-même le code couleur défini en CMYK à l'aide d'un convertisseur en ligne et le définir comme couleur de la structure dans le modèle, au le calque «PAINT/LACK», pour une visualisation parfaite de votre vélo.

3. CONCEPTION DU VÉLO:

Pour le pack de branding MEDIUM, nous recommandons de placer les 2 grands logos (60 x 35 cm) sur le côté client et sur la face avant, et les 3 logos plus petits (40 x 25 cm) sur le côté client, la face avant et le rabat du couvercle ou le côté vendeur. Avec le pack de branding LARGE, vous pouvez créer des logos et des éléments graphiques/photographiques sous forme de film adhésif découpé et imprimé à 360°. N'oubliez pas que les inscriptions placées sur les côtés du rabat (couvercle) se retrouvent à l'envers lorsque celui-ci est fermé. Selon le vélo (inserts de cuisson/congélation CPI, CPII, etc.) que vous avez choisi, différentes surfaces de branding sont disponibles sur le côté fournisseur. IMPORTANT: si vous installez un panier en rotin, toute la surface ne reste pas libre pour la conception, tout comme pour certaines configurations telles que les Speedracks. Il est déconseillé d'y placer des éléments graphiques importants. Votre branding sera imprimé sur un film 3M, au choix en finition satinée ou brillante. Vous souhaitez nous confier la conception de votre vélo? Notre service graphique vous propose volontiers un service complet, de la création du logo au vélo fini. N'hésitez pas à contacter notre service commercial: +43 1 36166100

4. UTILISATION DU MODÈLE:

Sur le modèle, vous trouverez les dimensions réelles (à l'échelle 1:1) du vélo de votre choix. Les différents calques permettent de distinguer les zones imprimables des zones non imprimables, ainsi que les options d'amélioration du vélo et les dimensions. En affichant ou en masquant les calques, vous pouvez visualiser votre vélo tel que vous souhaitez le configurer. Grâce aux cotes à l'échelle 1:1, vous pouvez voir exactement quelle sera la taille finale de votre logo/graphisme et vérifier la qualité de la résolution (zoom à 100 %). Le calque PAINT/LACK vous permet de simuler la couleur de base de votre choix (voir point 2) en convertissant la teinte RAL en CMYK. Une fois votre vélo Street Food configuré, enregistrez-le au format AI et envoyez-le (avec toutes les données associées converties en vecteurs – voir PRÉPARATION DES DONNÉES à la dernière page) à notre service graphique: graphic@paulandernst.com ou à l'adresse e-mail de votre conseiller personnel.



DIRECTIVES DE BRANDING POUR LES VÉLOS

Concernant le point 3) CONCEPTION DU VÉLO / CHOIX DU PACK DE BRANDING:

PACK BRANDING MEDIUM avec 2 grands logos et une couche d'apprêt dans les couleurs de votre choix

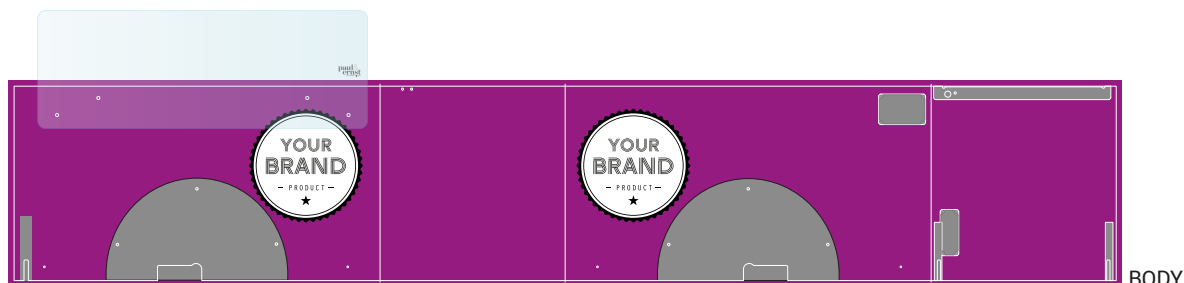

PACK BRANDING MEDIUM comprenant 3 petits logos et une couche d'apprêt dans les couleurs de votre choix

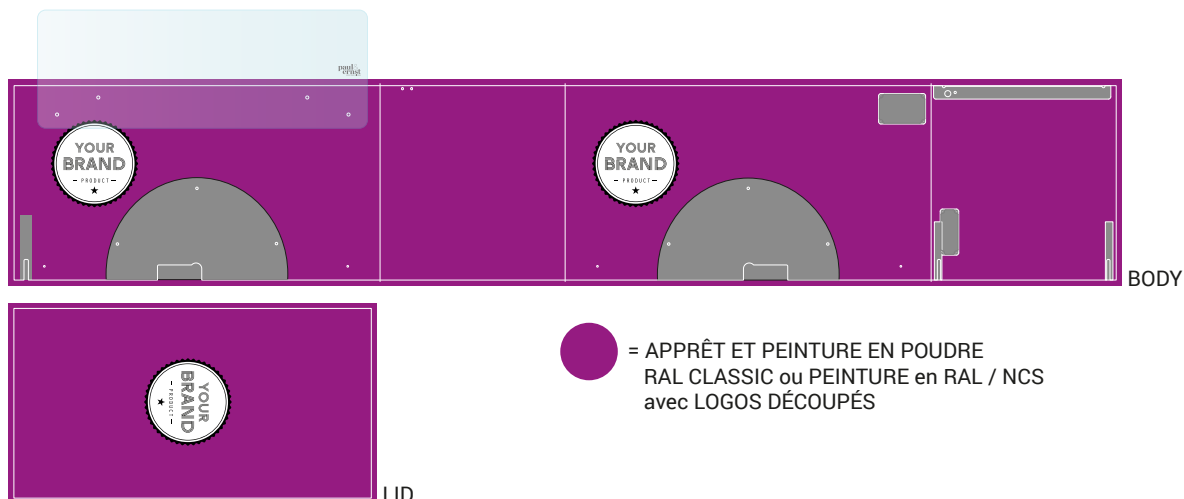

DÉCOUPES ET REPLISSAGES / DÉBORDEMENT



CRÉEZ UNE LIGNE DE DÉCOUPE DANS UNE COULEUR UNIE AVEC UNE ÉPAISSEUR DE CONTOUR DE 1 PT DANS UN CALQUE DISTINCT NOMMÉ «CUTOUTLINE».

PLACEZ CE CALQUE DEVANT LE CALQUE «BLEED (DÉBORDEMENT)». DÉFINIR LE «BLEED (SURREPLISSEUR)» DANS LA COULEUR LA PLUS PROCHE DU BORD ET LE FAIRE DÉPASSER D'ENVIRON 3 MM OU 10 PT (EN FONCTION DE VOS ÉLÉMENTS GRAPHIQUES) AFIN D'ÉVITER LES REFLETS BLANCS LORS DE LA DÉCOUPE AU LASER. CRÉER UN CALQUE DISTINCT «BLEED (DÉBORDEMENT)».

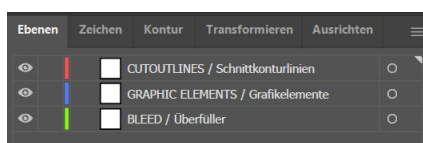

DIRECTIVES DE BRANDING POUR LES VÉLOS

Concernant le point 3) CONCEPTION DU VÉLO / CHOIX DU PACK DE BRANDING:

PACK BRANDING LARGE avec logos et illustrations, et couche d'apprêt dans les couleurs de votre choix

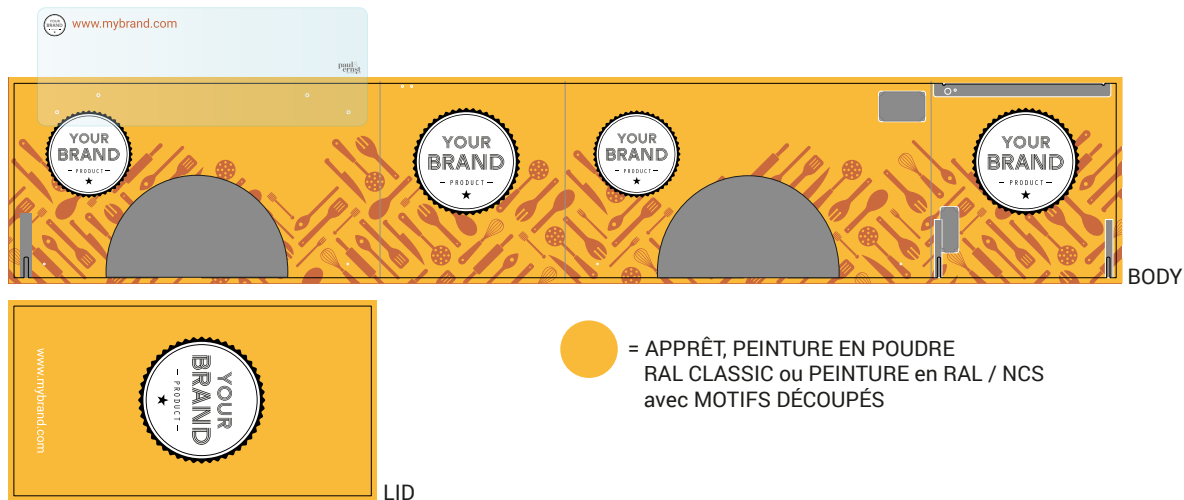

PACK BRANDING LARGE sous forme d'habillage complet à 360°

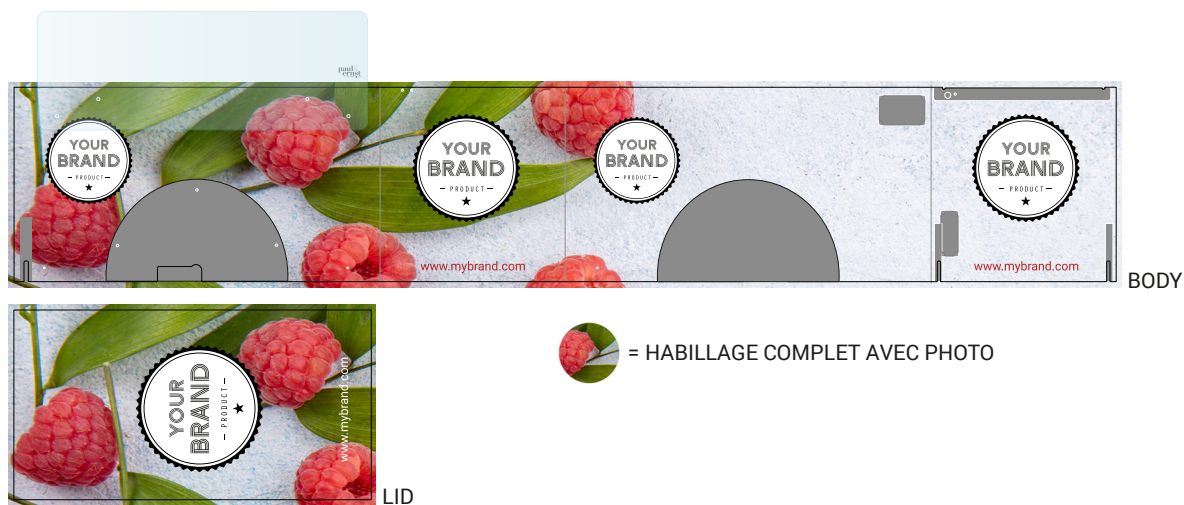

APERÇU DES TYPES DE VÉLOS

**ZONES PERSONNALISABLES
BRANDABLE AREAS
GESTALTBARE FLÄCHEN**

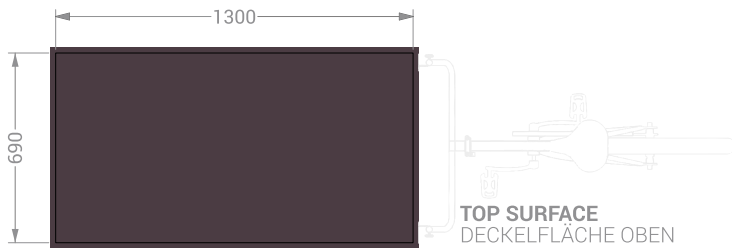

**SPEED RACK / 8 BOTTLES
FOR ALL BIKE MODELS
EXCEPT CB PRO I + II**



**SPEED RACK / 6 BOTTLES
FOR ALL BIKE MODELS
EXCEPT CB PRO II**

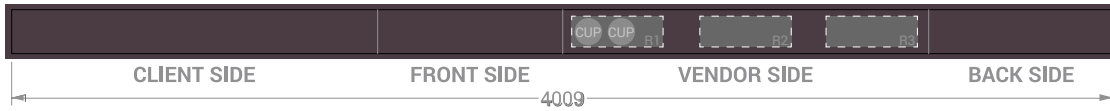

**CASH REGISTER
R1, R2, R3**

CUP DISPENSER

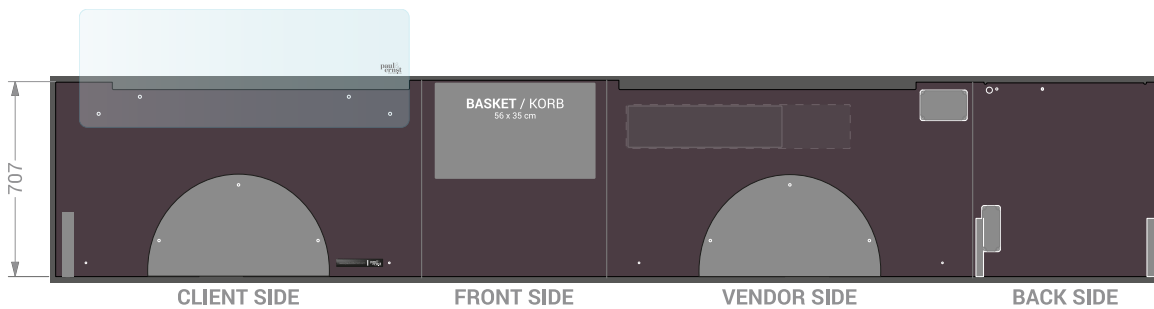
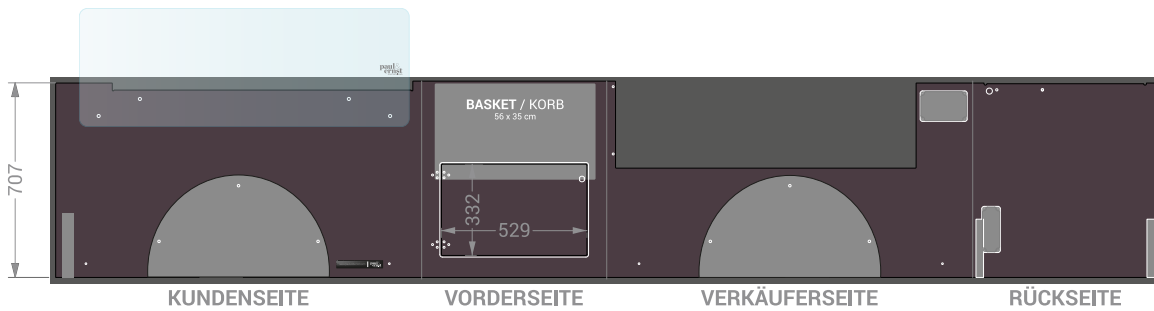
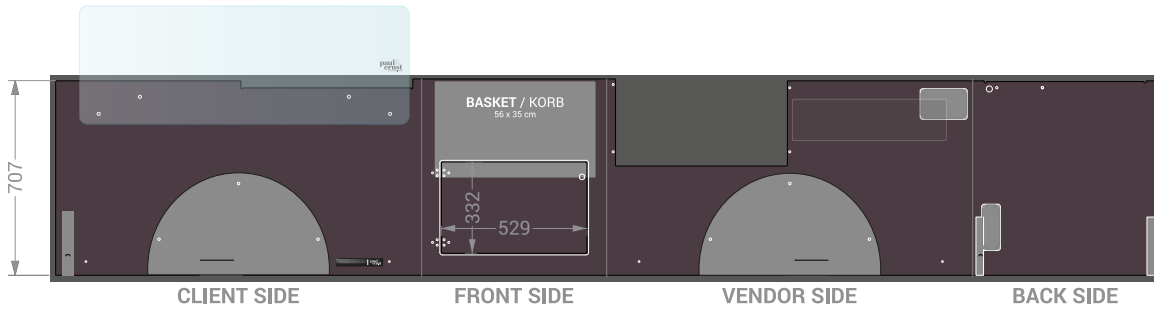
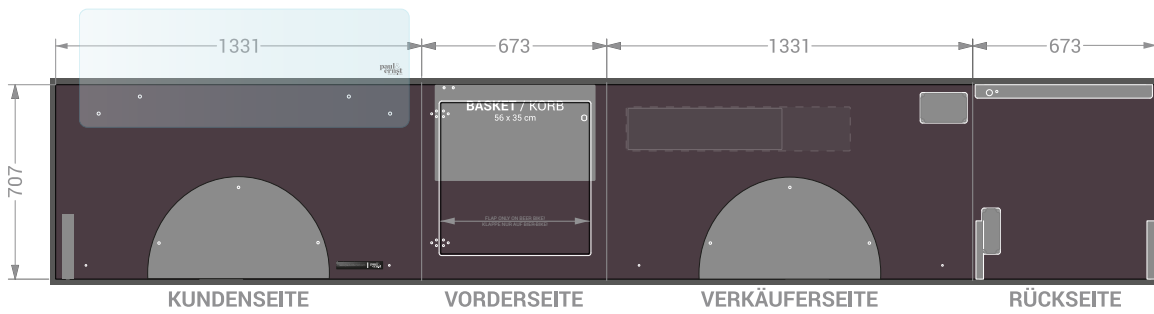

VUE DE FACE DES REMORQUES TYPES

ZONES PERSONNALISABLES
BRANDABLE AREAS
GESTALTBARE FLÄCHEN

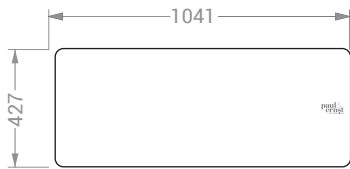

GLASS SPIT-PROTECTION
GLAS-SPUCKSCHUTZ

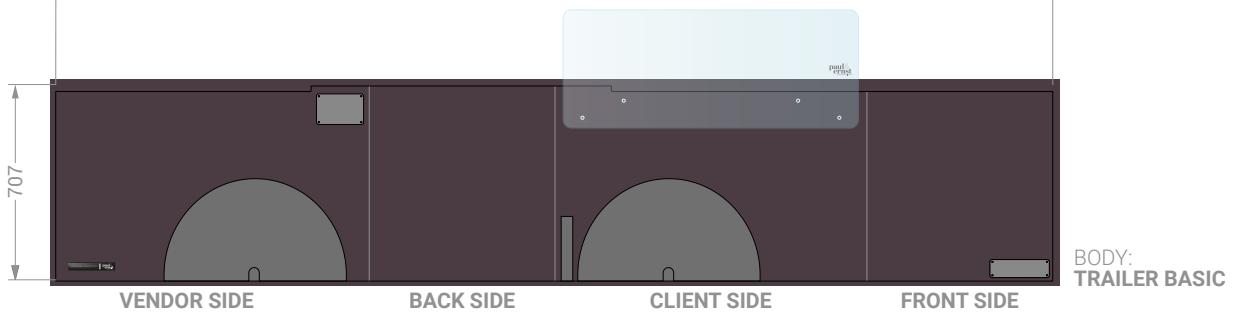
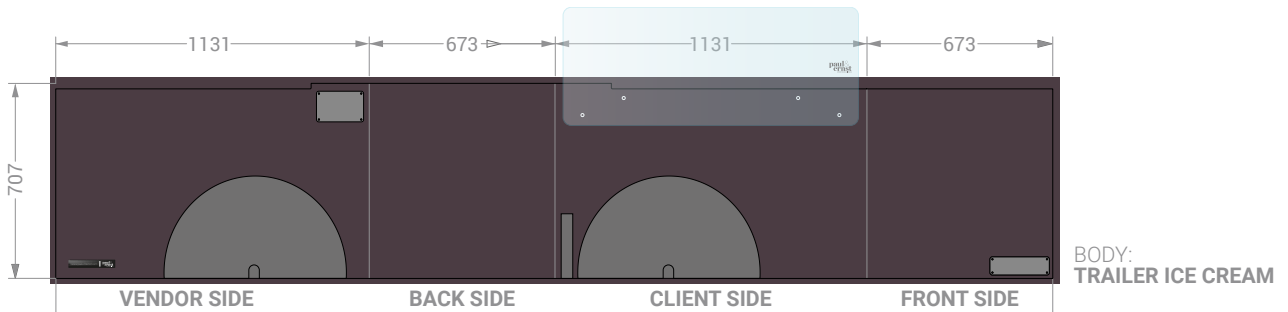
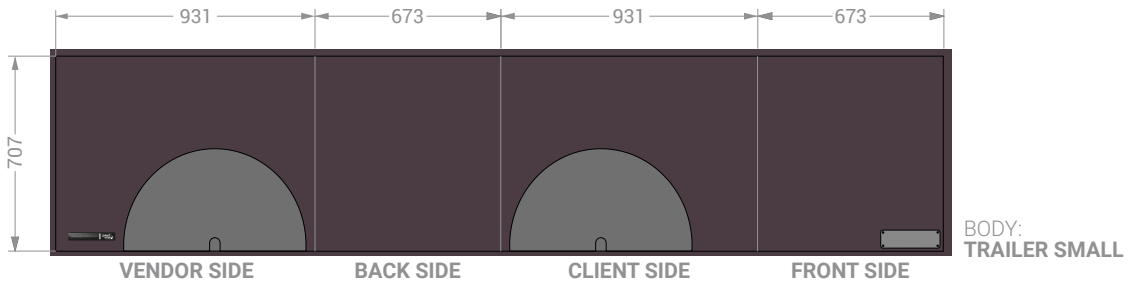

BIKE VIEW CÔTÉ CLIENT

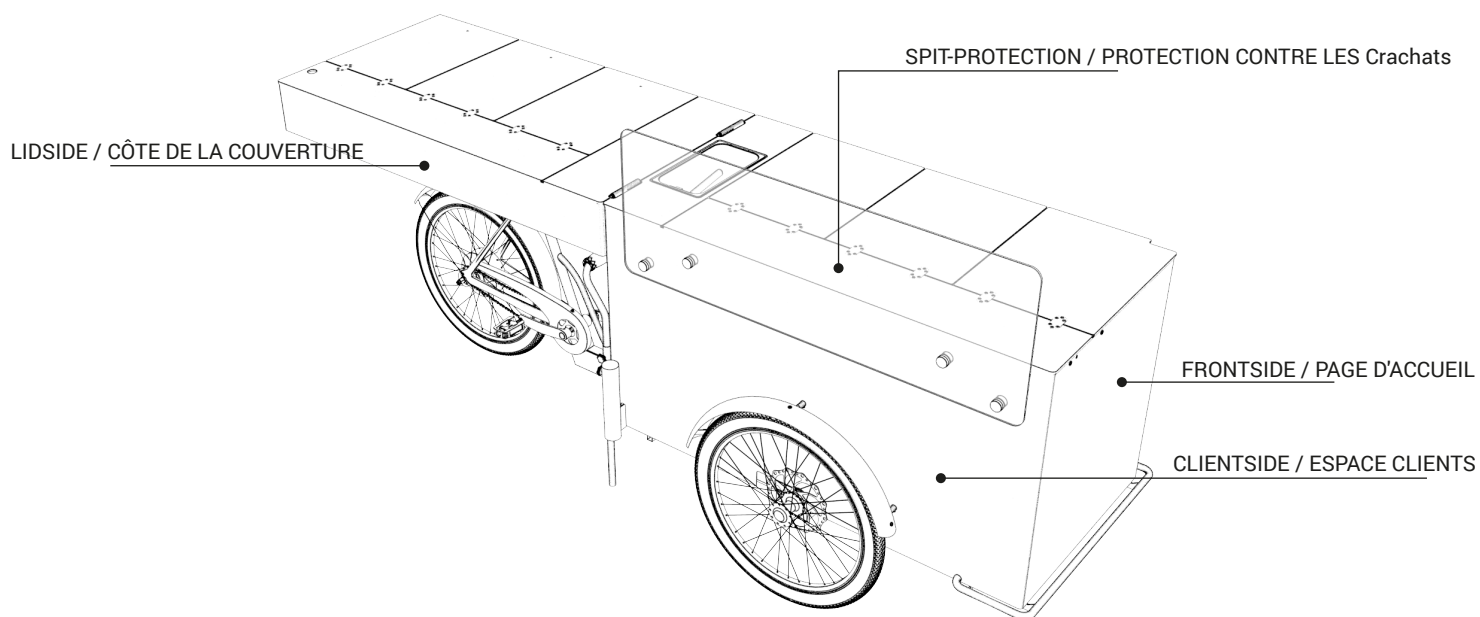

BIKE VIEW CÔTÉ VENDEUR

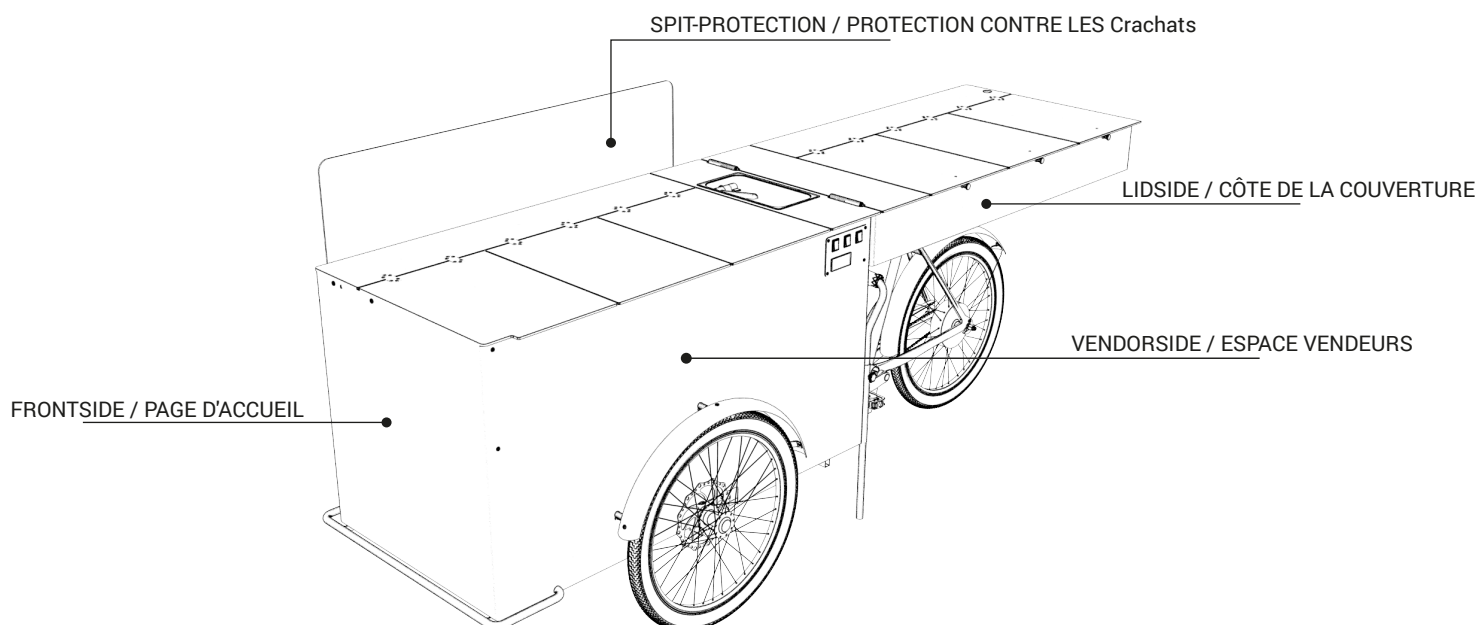

PARASOL

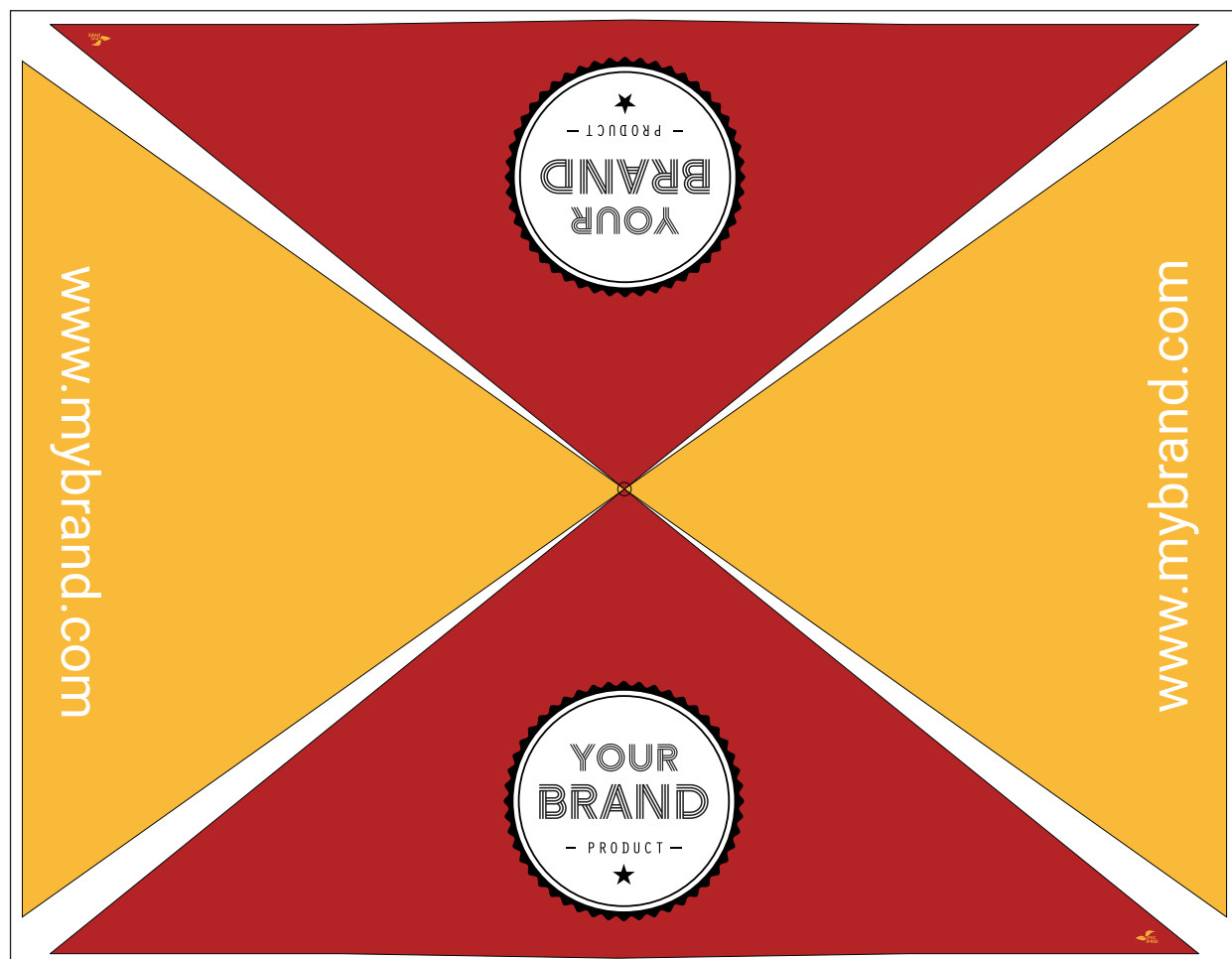

Vous souhaitez créer vous-même un parasol pour votre vélo de street food? Alors contactez-nous, nous vous enverrons volontiers un modèle à l'échelle 1:1, accompagné des directives de branding. Notre service graphique se tient également à votre disposition pour toute question relative à l'impression à l'adresse: graphic@paulandernst.com.

DRAPEAUX DE PLAGE

TYP DROP STANDARD - S / M / L:

SMALL: Zone visible = 1910 x 696 mm (H/L) Format final, ourlet compris = 2020 x 762 mm (H/L)

MEDIUM: Zone visible = 2750 x 1020 mm (H/L) Format final, ourlet creux compris = 2845 x 1070 mm (H/L)

LARGE: Zone visible = 3935 x 1080 mm (H/L) Format final, ourlet creux compris = 4120 x 1144 mm (H/L)

Vous souhaitez créer vous-même un drapeau de plage pour votre vélo de street food? Alors contactez-nous, nous vous enverrons volontiers un modèle à l'échelle 1:1, accompagné des directives de branding. Notre service graphique se tient également à votre disposition pour toute question relative à l'impression à l'adresse: graphic@paulandernst.com.

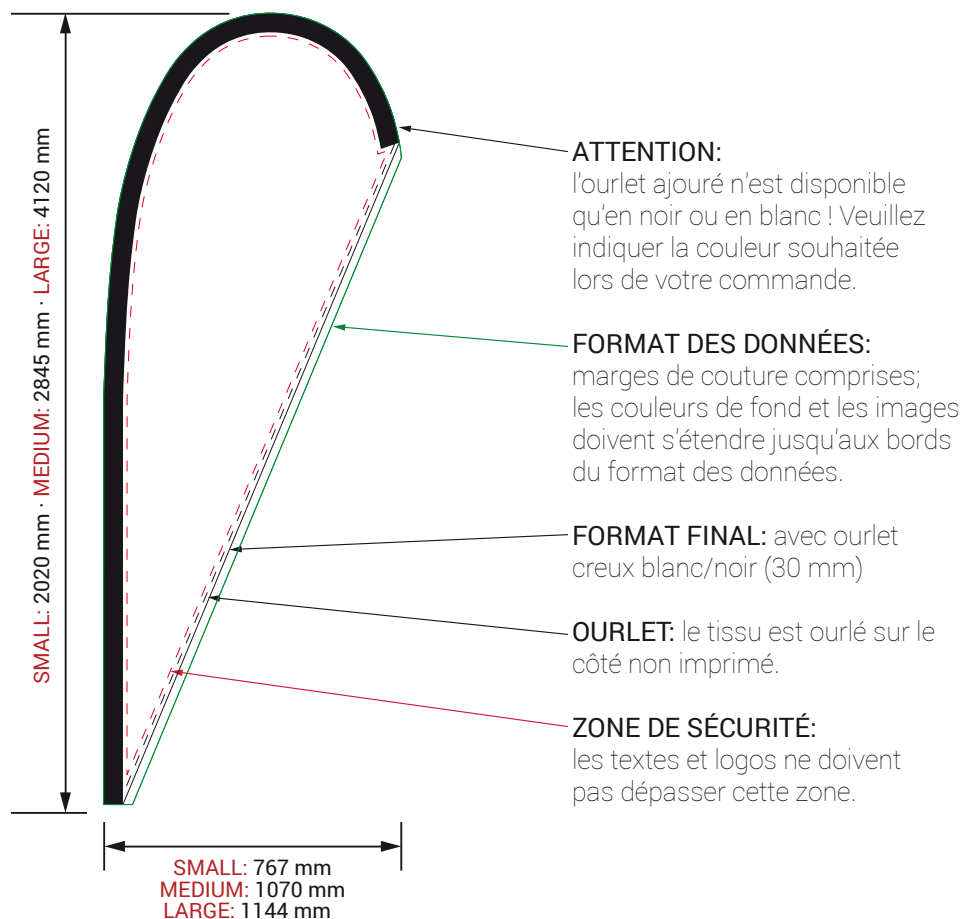

HOUSSE DE PROTECTION / COVER GARAGE

Nous proposons également une housse de protection résistante aux intempéries et imprimable pour recouvrir le Street Food Bike fermé ; n'hésitez pas à vous renseigner auprès de votre conseiller ou conseillère.

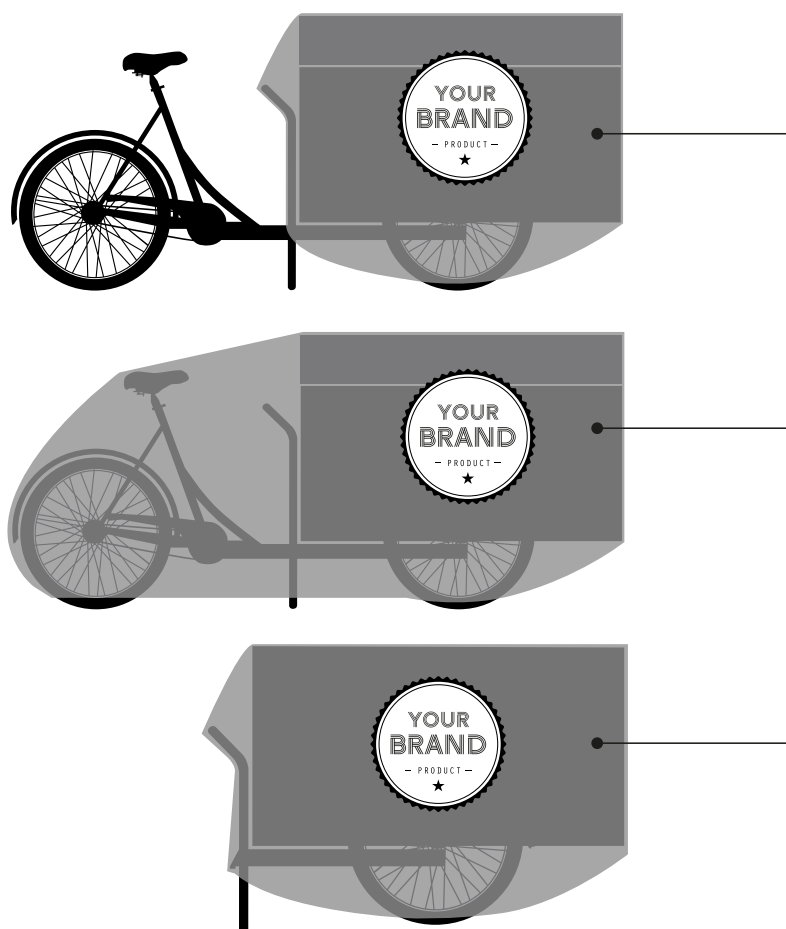

HOUSSE SUR DEMANDE
(en fonction du matériau, de l'impression,
de la présence ou non d'un panier, d'une
housse pour remorque, etc.)

FORMAT DE PRÉPARATION DES DONNÉES

FORMAT / RÉOLUTION:

Couvercle (L, l, H) : 1330 x 690 x 160 mm

Corps (L, l, H) : 1330 x 690 x 687 mm

Veillez créer les données graphiques à l'échelle 1:1 avec une résolution minimale de 75 dpi et les fournir au format PSD ou PDF. Nous acceptons les graphiques vectoriels aux formats PDF, AI ou EPS.

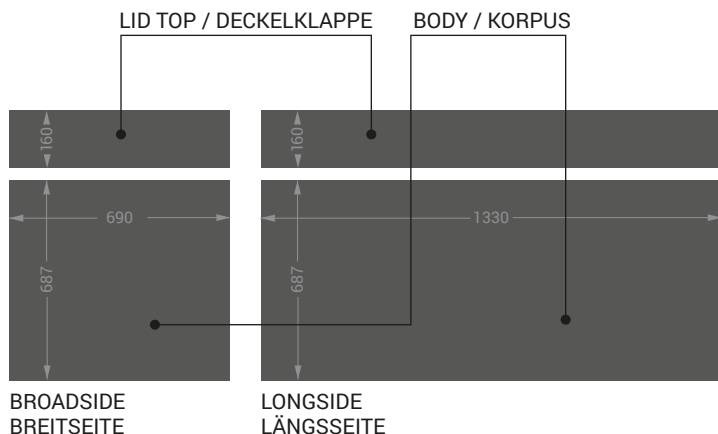

GESTION DES COULEURS:

Toutes nos productions sont réalisées en mode 4 couleurs (CMYK); les couleurs d'accompagnement telles que Pantone, RAL ou HKS ne peuvent donc être reproduites que dans l'espace colorimétrique CMYK. La fidélité des couleurs n'est pas garantie avec les couleurs RAL. Si vous souhaitez utiliser des couleurs d'accompagnement dans vos fichiers, veuillez impérativement en informer votre interlocuteur (trice) lors de la passation de commande.

ÉCRITURES / IMAGES : IMPORTANT! Toutes les écritures (y compris celles intégrées dans les logos) doivent être converties en chemins (vecteurs). En cas de livraison de données d'impression ouvertes, les images, logos et écritures doivent être joints.

DÉCOUPE DES CONTOURS ET IMPRESSION EN BLANC:

vous souhaitez passer une commande avec impression en blanc ou découpe des contours? Dans ce cas, vous devez créer des canaux de couleur/calques spécifiques en tant que couleurs d'accompagnement. Le canal de couleur destiné à l'impression en blanc doit être nommé «WhiteU» et celui destiné à la ligne de découpe «CutContour» ; les deux doivent être réglés sur «Surimpression». La couleur attribuée peut être choisie librement. Un fichier PDF ou EPS/AI est ici obligatoire. Écritures de traçage: seuls les graphiques vectoriels peuvent être tracés. Toutes les écritures et tous les objets doivent être convertis en chemins. Les lignes doivent être créées sous forme de surfaces (et non sous forme de contours/épaisseur de trait). Ici aussi, les lignes CutContour ainsi que les remplissages doivent être créés. La hauteur minimale des majuscules est de 10 mm.

Vous pouvez certes concevoir le vélo à l'aide de notre modèle, mais vous ne pouvez pas créer vous-même les données d'impression avec les lignes de découpe et les surépaisseurs? Nous pouvons volontiers nous en charger pour vous moyennant un petit supplément. Notre service graphique se tient également à votre disposition pour toute question spécifique à l'impression: graphic@paulandernst.com.

