

BIKE-BRANDING-GUIDELINES

1. LOGO- / GRAFIKELEMENTE-IMPORT:

Importieren/Platzieren Sie das vektorisierte (in Pfade umgewandelte) Originallogo auf dem Bike-Aufriss. Idealerweise ist das Logo eine AI-, EPS-, SVG- oder PDF-Datei. Bei Foto-/Bilddateien empfehlen wir JPG- oder PSD-Files mit 72 dpi in Originalgröße (siehe auch Seite „Datenaufbereitung“).

2. GRUNDLACKIERUNG / BIKE-FARBE:

Die Basis für Ihr ganz individuelles Branding stellt die Grundlackierung Ihres Street Food Bikes dar. Hierfür wird der gesamte Bike-Korpus mit einem robusten Dreifach-Autolack in Ihrer Wunschfarbe (RAL / NCS) lackiert. Diesen definierten Farbcode können Sie selbst einfach mittels eines Online-Converters in CMYK umrechnen und als Bike-Background im Template für die perfekte Visualisierung Ihres Bikes anlegen.

3. BIKE-GESTALTUNG:

Wir empfehlen beim BRANDING-PAKET-PRO die Platzierung der 2 großen Logos (60 x 35 cm) auf der Client-Side und auf der Front-Side bzw. der 3 kleineren Logos (40 x 25 cm) auf der Client- und Front-Side sowie auf der Deckelklappe oder Vendor-Side. Beim BRANDING-PAKET-PRO-PLUS können Sie Logo und Grafik-/Fotoelemente als 360° - Cutout-&-Printfolierung anlegen. Bedenken Sie, dass auf den Klappenseiten (Lid) platzierte Schriften beim Zuklappen auf dem Kopf stehen. Je nachdem, für welches Bike (Koch-/Gefrierinsätze CPI, CPII, etc.) Sie sich entschieden haben, stehen Ihnen auf der Vendor-Side verschieden große Brandingflächen zur Verfügung. WICHTIG: Sollten Sie einen Rattankorb anbringen, bleibt nicht die gesamte Fläche zur Gestaltung frei, so auch bei bestimmten Konfigurationen wie bspw. Speedracks. Hier sollte man wichtige Grafikelemente nicht platzieren.

Ihr Branding wird auf einer 3M-Folie wahlweise in seidenmatter oder hochglänzender Ausführung gedruckt. Sie würden gerne die Gestaltung Ihres Bikes in unsere Hände legen? Unsere Grafikabteilung bietet Ihnen gerne von der Logoentwicklung bis zum fertigen Bike ein Full-Service-Paket an. Sprechen Sie einfach mit unserem Sales-Department: +43 1 36166100

4. TEMPLATE HANDHABUNG

Auf dem Template finden Sie die Original - 1:1 - Bemaßung Ihres Wunsch-Bikes. Die einzelnen Ebenen strukturieren bedruckbare und nicht bedruckbare Flächen, sowie optionale Bike-Upgrades und die Bemaßungen. Durch Aus- und Einblenden der Ebenen können Sie Ihr Bike so anzeigen lassen, wie sie es konfiguriert haben möchten.

Durch die komplette 1:1 - Bemaßung können Sie genau sehen, wie groß Ihr Logo/Ihre Grafik schlußendlich wird und wie gut die Auflösung ist (Zoom auf 100%). Die Ebene BIKE-BASE COAT COLOR ermöglicht Ihnen Ihre Wunschfarbe der Grundlackierung (siehe Punkt 2) zu definieren.

Haben Sie Ihr Street Food Bike konfiguriert, speichern Sie es als PDF ab und schicken es (mit sämtlichen verknüpften Daten - siehe DATENAUFBEREITUNG letzte Seite) an unsere Grafikabteilung: graphic@paulundernst.com oder an die Mailadresse Ihres persönlichen Betreuers.



BIKE-BRANDING-GUIDELINES

zu 3.) BIKE-GESTALTUNG:

BRANDING-PAKET MEDIUM mit 2 großen Logos und Lackierung in Wunschfarben



BRANDING-PAKET MEDIUM mit 3 kleineren Logos und Lackierung in Wunschfarben

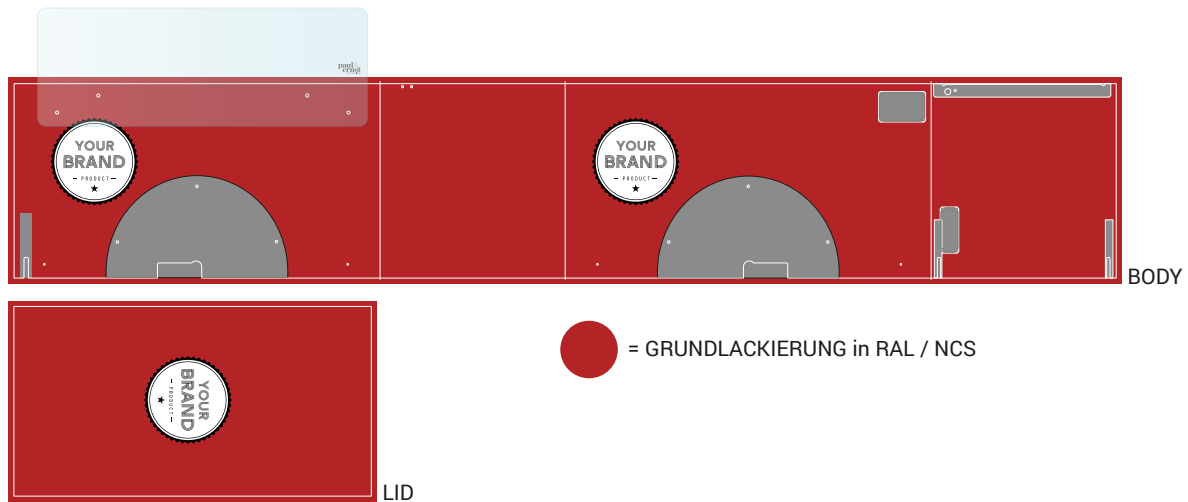

CUTOUTLINES und ÜBERFÜLLER



CUTOUTLINE IN EINER VOLLTONFARBE MIT 1PT. KONTURSTÄRKE IN EINER EIGENEN EBENE ALS „CUTOUTLINE“ ANLEGEN. DIESE EBENE VOR DIE EBENE „ÜBERFÜLLER“ ZIEHEN.

ÜBERFÜLLER IN DER ZUM RAND HIN ÄUSSERST GELEGENEN FARBE DEFINIEREN UND DURCH ETWA 3 MM ODER 10 PT. ÜBERSTEHEN LASSEN (ABHÄNGIG VON IHREN GRAFIKELEMENTEN) UM WEISSE BLITZER BEIM LASERSCHNITT ZU VERMEIDEN. EIGENE EBENE „ÜBERFÜLLER“ ANLEGEN.

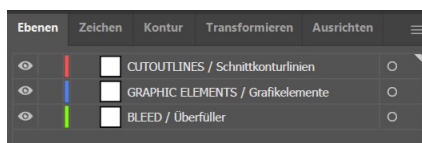

BIKE-BRANDING-GUIDELINES

zu 3.) BIKE-GESTALTUNG:

BRANDING-PAKET LARGE mit Logos und Illustrationen und Lackierung in Wunschfarben

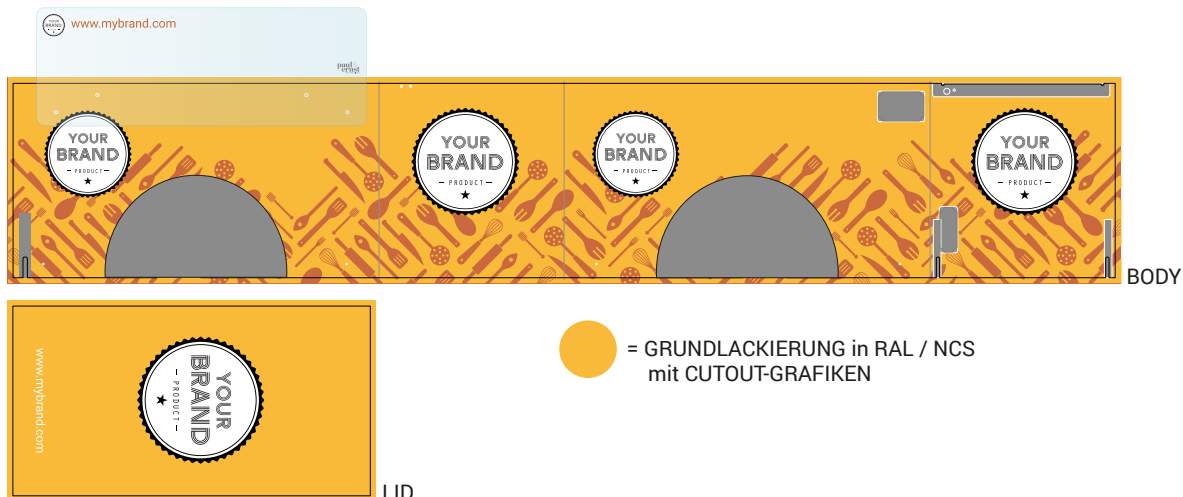

BRANDING-PAKET 360° Vollfolierung ohne Grundlackierung

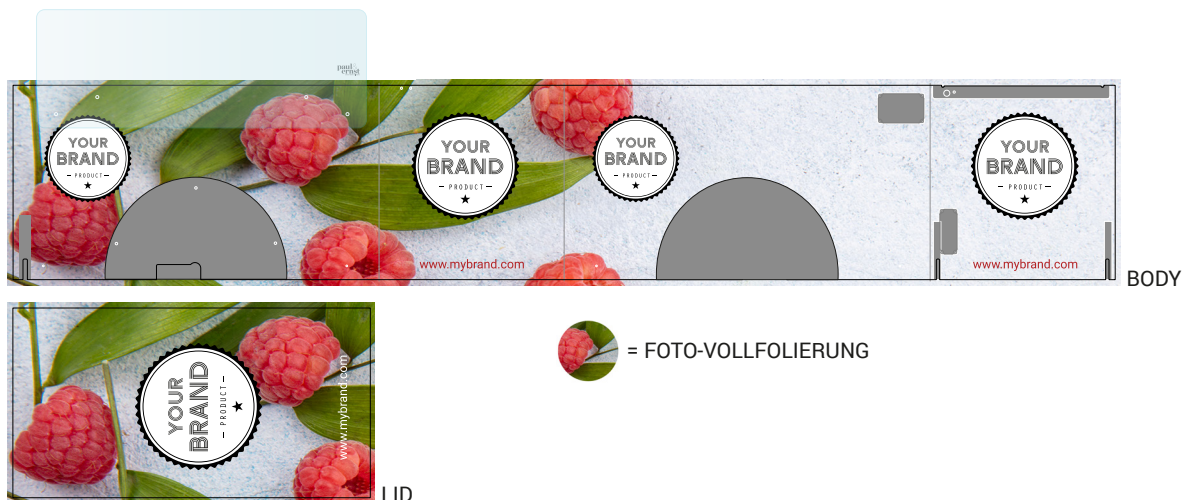

AUFRISSE BIKES

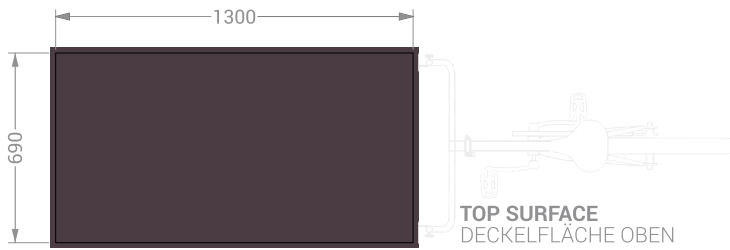

BRANDABLE AREAS
GESTALTBARE FLÄCHEN



SPEED RACK / 8 BOTTLES
FOR ALL BIKE MODELS
EXCEPT CB PRO I + II



SPEED RACK / 6 BOTTLES
FOR ALL BIKE MODELS
EXCEPT CB PRO II

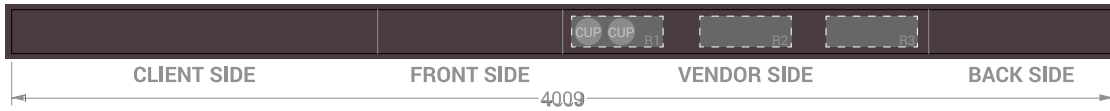

CASH REGISTER
R1, R2, R3

CUP DISPENSER

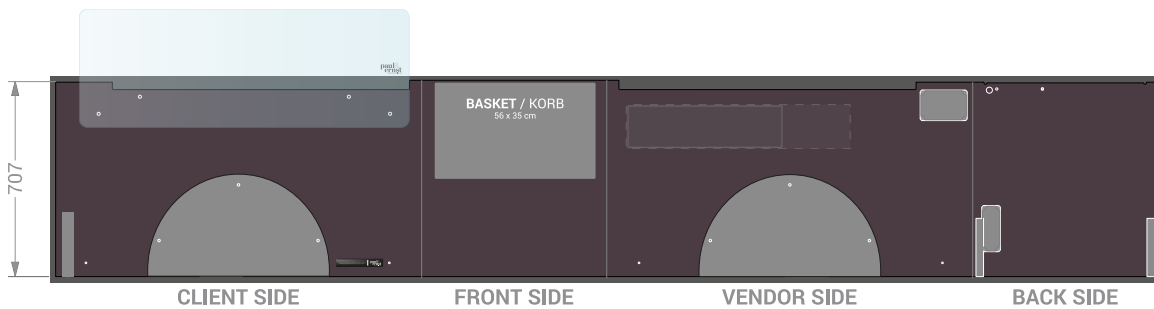
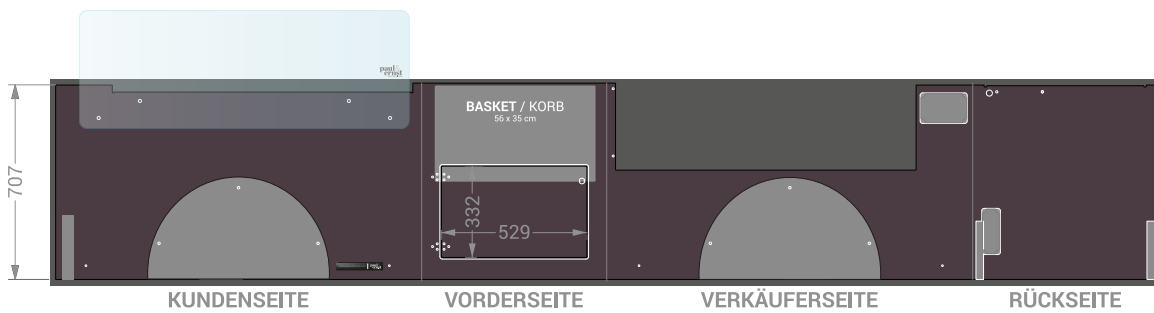
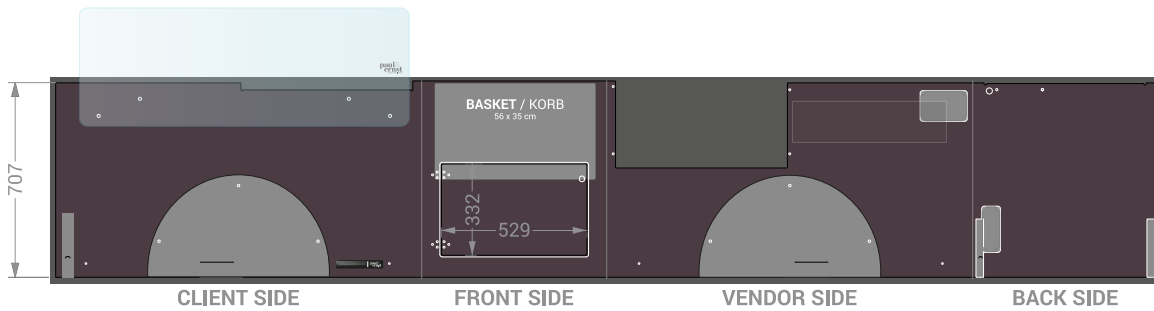
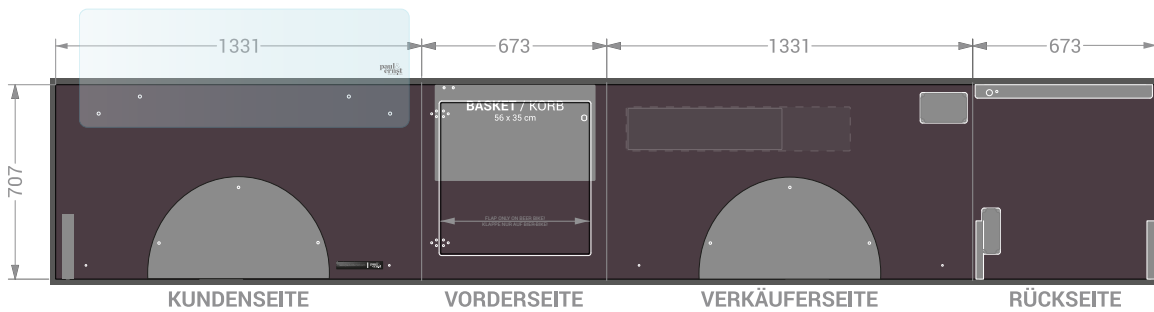

AUFRISSE TRAILER

BRANDABLE AREAS
GESTALTBARE FLÄCHEN

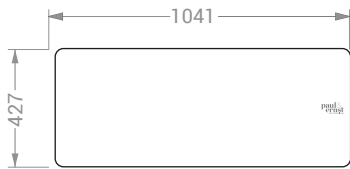

GLASS SPIT-PROTECTION
GLAS-SPUCKSCHUTZ

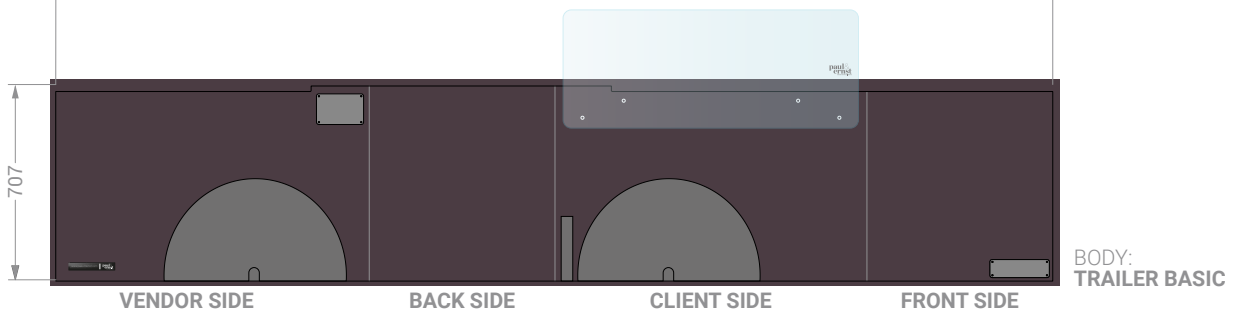
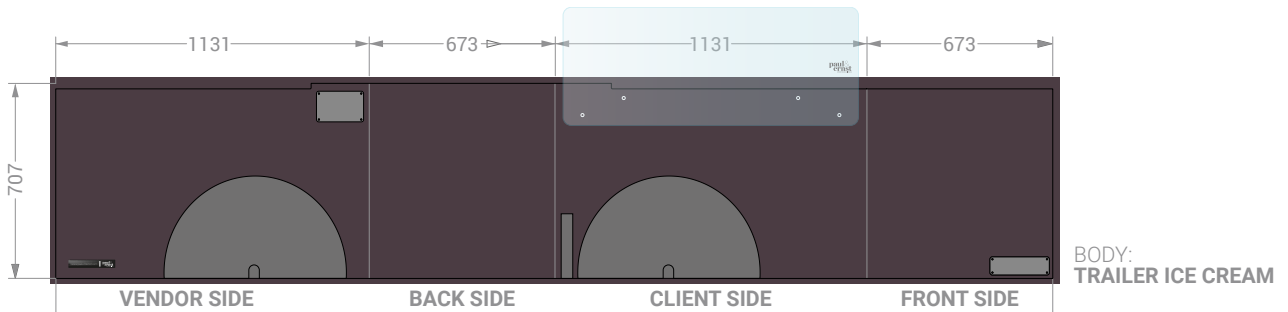
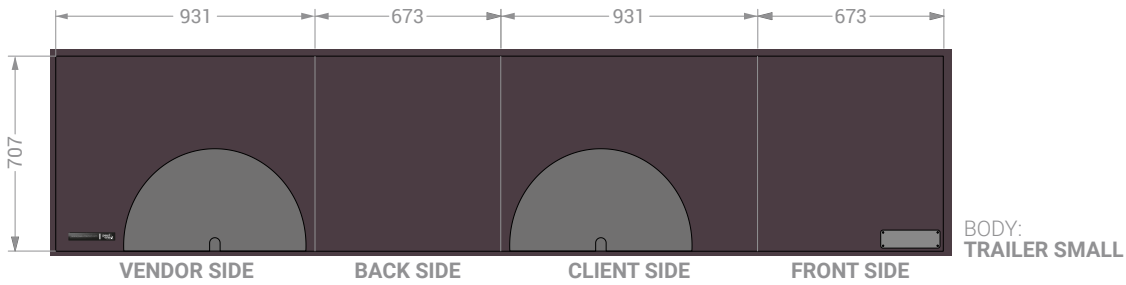

BIKE VIEW CLIENTSIDE

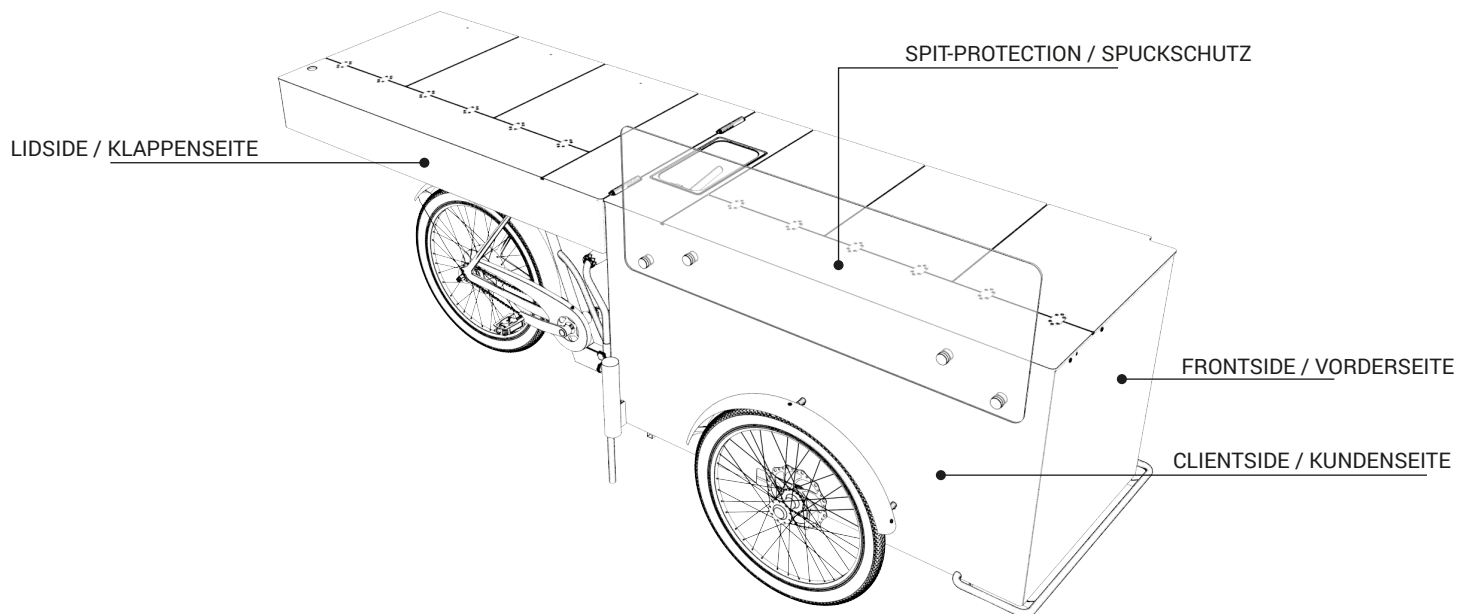

BIKE VIEW VENDORSIDE

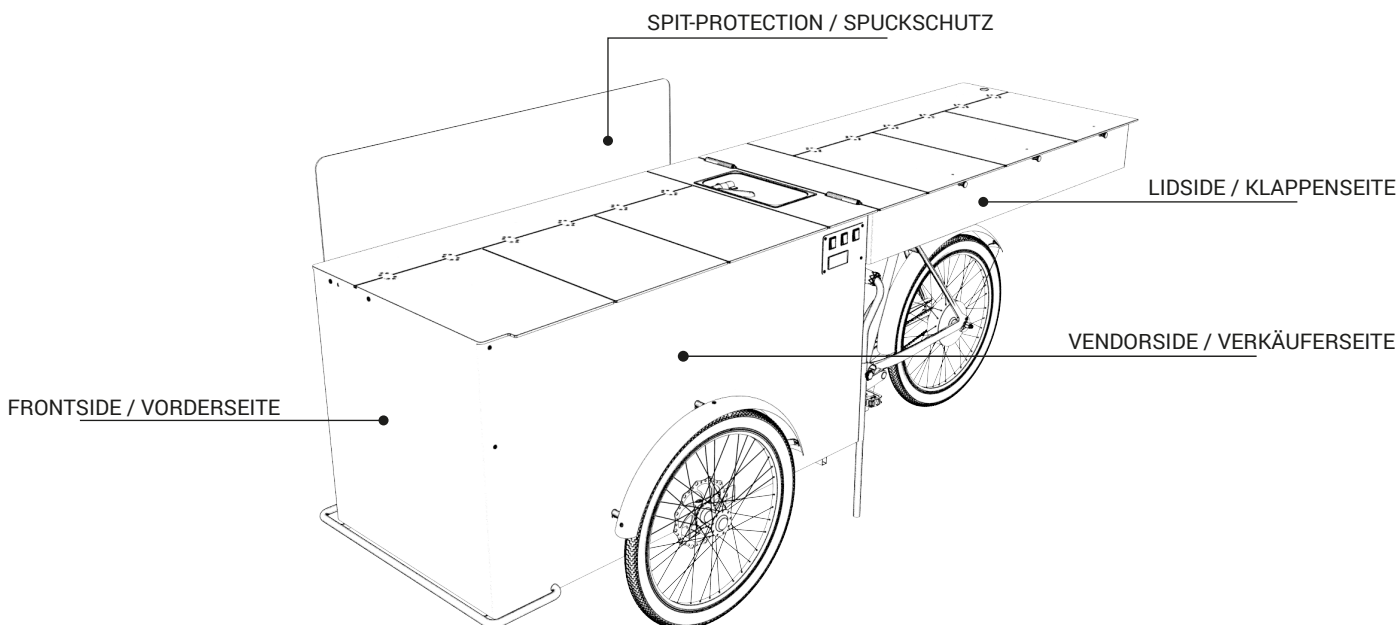

SONNENSCHIRM

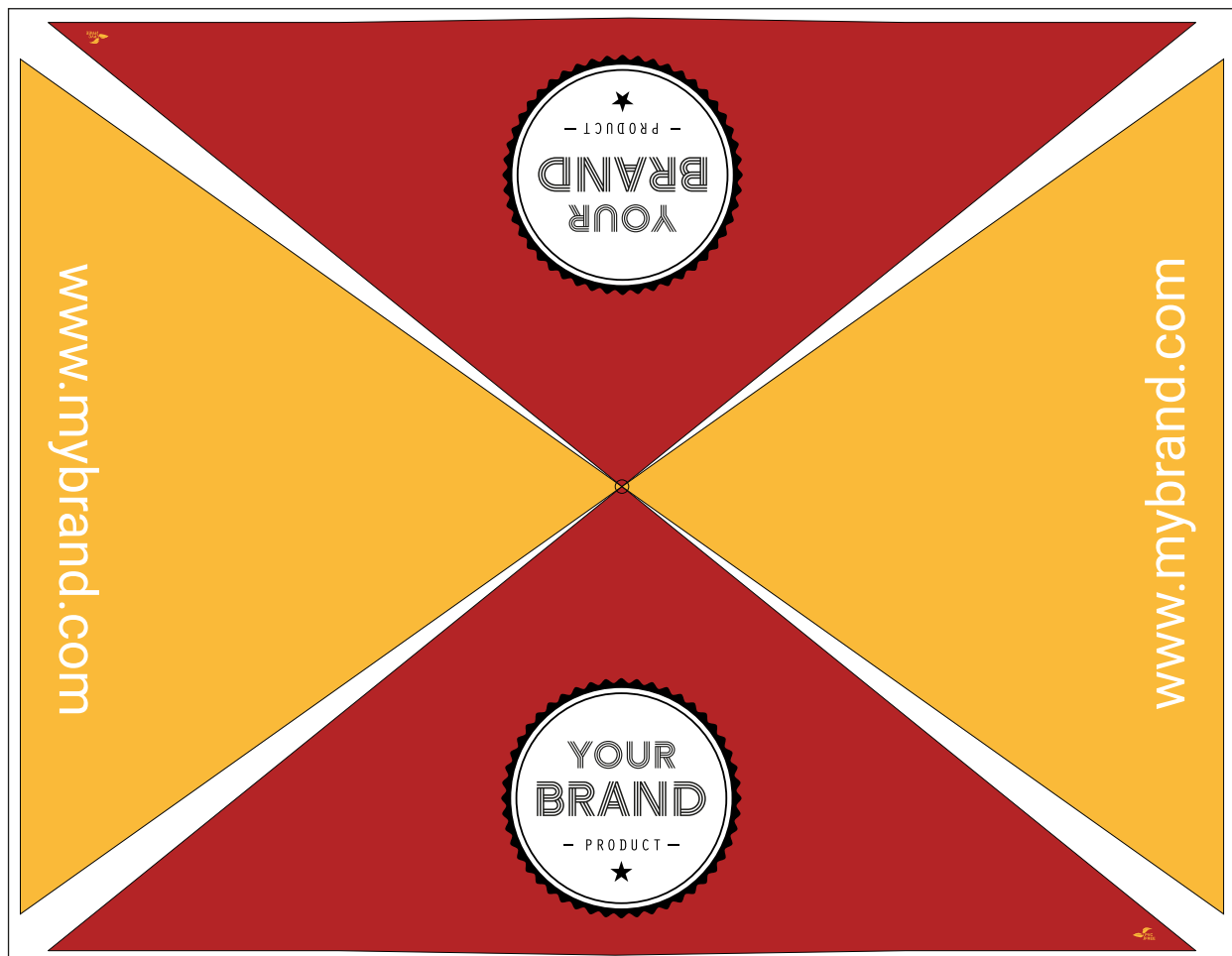

Sie möchten einen Schirm zu Ihrem Street Food Bike selbst gestalten?
Dann kontaktieren Sie uns, wir schicken Ihnen gerne ein 1:1 Template inkl. Branding-Guidelines.
Unsere Grafikabteilung steht Ihnen aber auch bei druckspezifischen Fragen behilflich zur Seite:
+43 1 361661 23.

BEACHFLAGS

TYP DROP STANDARD - S / M / L:

SMALL: Sichtbereich = 1910 x 696 mm (H/B) Endformat inkl. Hohlraum = 2020 x 762 mm (H/B)

MEDIUM: Sichtbereich = 2750 x 1020 mm (H/B) Endformat inkl. Hohlraum = 2845 x 1070 mm (H/B)

LARGE: Sichtbereich = 3935 x 1080 mm (H/B) Endformat inkl. Hohlraum = 4120 x 1144 mm (H/B)

Sie möchten eine Beachflag zu Ihrem Street Food Bike selbst gestalten?

Dann kontaktieren Sie uns, wir schicken Ihnen gerne ein 1:1 Template inkl. Branding-Guidelines.

Unsere Grafikabteilung steht Ihnen aber auch bei druckspezifischen Fragen behilflich zur Seite:

+43 1 361661 23.

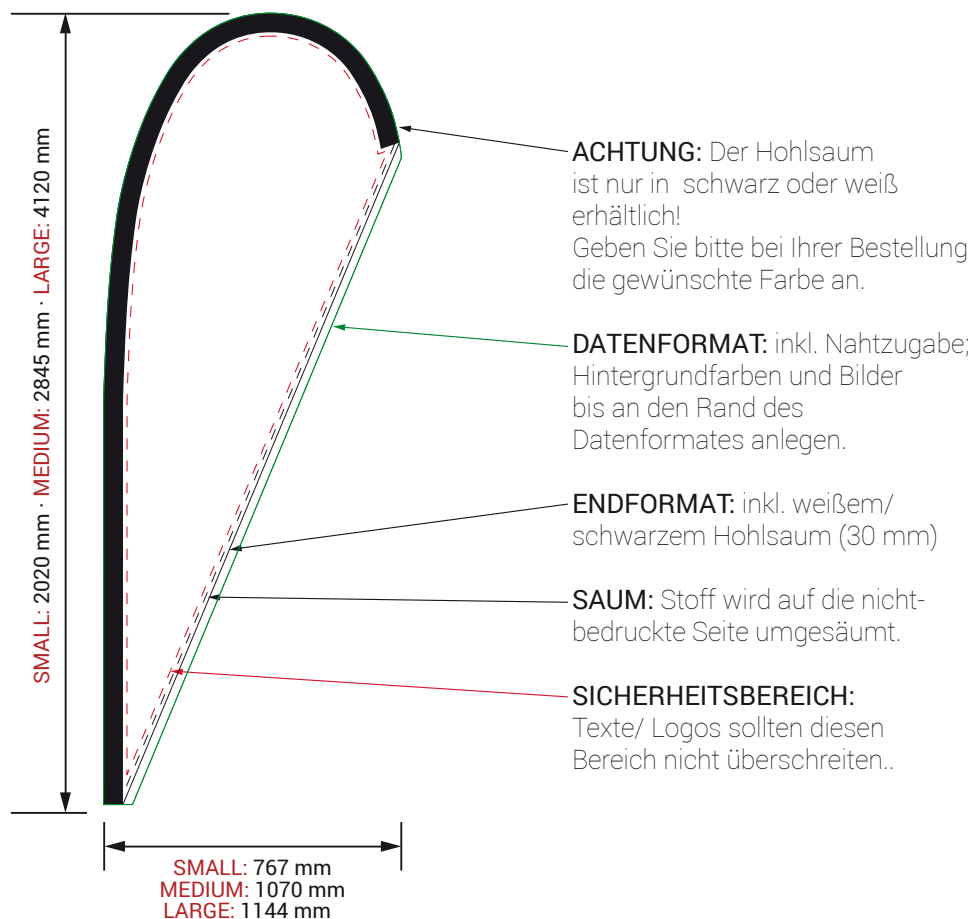

ABDECKHAUBE / COVER GARAGE

Wir bieten zur Abdeckung des geschlossenen Street Food Bikes auch eine wetterfeste und bedruckbare Abdeckhaube an, fragen Sie dazu gerne Ihren Berater / Ihre Beraterin.

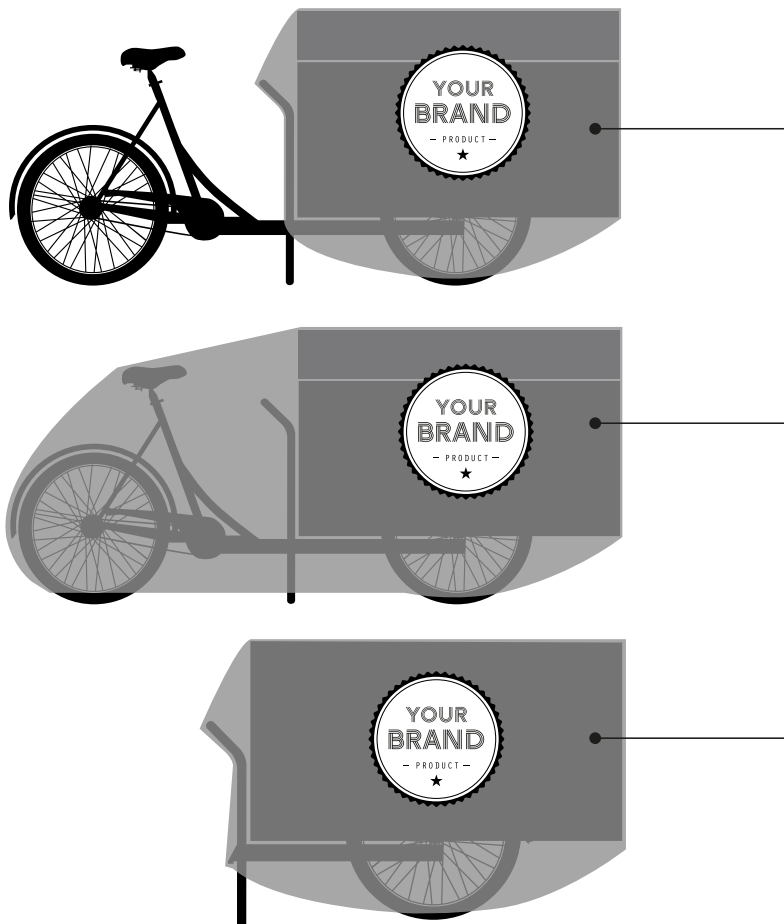

ABDECKHAUBE AUF NACHFRAGE
(Hängt ab von Material, Druck,
Haube mit/ohne Korb,
Trailer-Abdeckung, etc.)

DATENAUFBEREITUNG

FORMAT / AUFLÖSUNG:

Deckel (L,B,H): 1330 x 690 x 160 mm

Korpus (L,B,H): 1330 x 690 x 687 mm

Bilddaten bitte im Maßstab 1:1 mit einer Auflösung von min. 75 dpi anlegen und als PSD- oder PDF-Datei liefern. Vektorgrafiken akzeptieren wir im Format PDF, AI oder EPS.

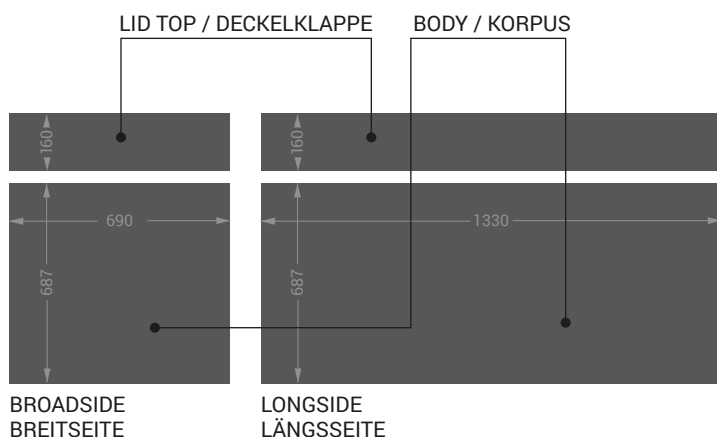

FARBMANAGEMENT:

Alle unsere Produktionen erfolgen im 4-Farben Modus (CMYK), Schmuckfarben wie z.B. Pantone-, RAL- oder HKS können daher nur im Bereich des CMYK-Farbraumes erreicht werden. Bei RGB Farben ist eine Farbtreue nicht möglich. Wenn Sie Schmuckfarben in Ihren Dateien verwenden wollen, sind diese bitte unbedingt, bei Auftragserteilung Ihren BetreuerInnen mitzuteilen.

SCHRIFTEN / BILDER:

WICHTIG! Sämtliche Schriften (auch in Logos eingebettete Schriftzüge) müssen in Pfade (Vektoren) umgewandelt sein. Bei Anlieferung offener Druckdaten müssen Bilder, Logos und Schriften mitgeschickt werden.

KONTURSCHNITT UND WEISSDRUCK:

Sie wünschen einen Auftrag mit Weißdruck oder Konturschnitt? Dann sind dafür eigene Farbkanäle/Ebenen als Schmuckfarbe anzulegen. Die Bezeichnung des Farbkanals für Weißdruck benötigt den Namen „WhiteU“ und der für die Schneidelinie den Namen „CutContour“- beide müssen auf „Überdrucken“ stehen. Die zugewiesene Farbe ist frei wählbar. **Eine PDF- oder EPS-/AI-Datei ist hier zwingend erforderlich.**

Plotterschriften: Es können nur Vektorgrafiken geplottet werden. Alle Schriften und Objekte sind in Pfade umzuwandeln. Linien müssen als Fläche angelegt sein (nicht als Konturen/Strichstärke). Auch hier müssen CutContour-Lines sowie Überfüller angelegt sein. Die kleinstmögliche Versalhöhe beträgt 10 mm.

Sie können das Bike mittels unseres Templates zwar gestalten, können aber die Druckdaten mit Cutoutlines und Überfüllungen selbst nicht anlegen? Wir können dies gerne gegen einen kleinen Aufpreis für Sie übernehmen. Unsere Grafikabteilung steht Ihnen aber auch bei druckspezifischen Fragen behilflich zur Seite: +43 1 361661 23.